



GREEN MAGNETIK DOO.

May the magnetic force be with you!

24000 Subotica, Blaha Lujze 23.

Tel. +381 (0) 63-198-03-59

E-mail: office@greenmagnetik.rs

www.greenmagnetik.rs

INSTRUKCIJA ZA INSTALACIJU, RUKOVANJE, ODRŽAVANJE I BEZBEDAN RAD

GM-PRK-...-(FIX)-

INSTRUKCIJA MAGNETNOG SEPARATORA

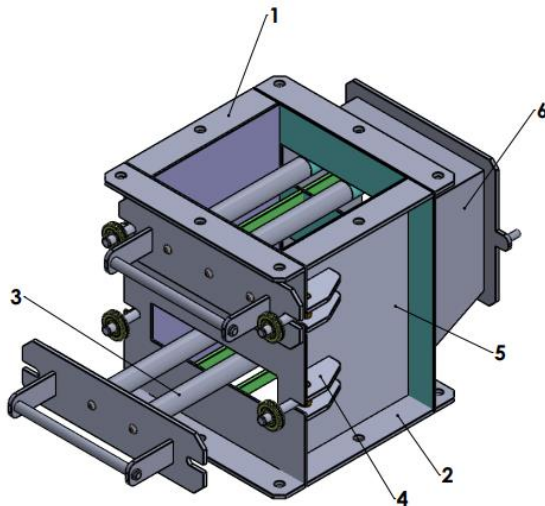

Magnetni separator je namenjen za zrnaste, prašaste i suve materijale. Predviđeno mesto poželjno je instalirati na mesto, gde može se izvaditi rešetka (3) da bih je čistili. Instalacija može da bude direktno sa varenjem, kao i sa gornjim (1) i donjim (2) pomoćnim priрубnicom na koju prvo treba zavariti kontra priрубnicu na cev. Preporučeno je prvo instalirati donju kontru priрубnicu, posle toga treba iseći sa ceva (+5mm) veličinu magnetnog separatora i tek posle toga instalirati magnetni separator na kontru priрубnicu sa šarafovima. Gornju (5) kontra priрубnicu takodje instaliramo sa šarafovima i tako zavarimo na cev. Tako će sve da stoji na ispravnu stranu. Važno je da oni koji imaju PACEMAKER ne budu u kontaktus a separatorom, jer ima veliku magnetnu polju.

RUKOVANJE I ODRŽAVANJE SEPARATORA

Kada dođe do čišćenja, trebate izvaditi rešetku koja je fiksiran sa 2 šarafovima (4). Pre nego što opustite šarafove, proverite da li je sistem ispod pritiskom. Kada radite održavanje, proverite i dihtung da li je u ispravnom stanju. Ako nije, treba menjati. Pripazite da temperatura ne sme da prevazilazi dozvoljenu temperaturu na magnetne rude (N 80 C°, SH 150 C°, TH 250 C°, itd.)

Razvlačivna rešetka (Easy clean):

Čišćenje je lako, zato što magnetne rude izvadimo sve zajedno iz rešetke (3) i tako zajedno čistimo sve rude. Pre nego što vratimo na mesto, treba proveriti da li su rude čiste i suve. Rešetke ne udarajte nigde i ne stavite u blizini metala. Ukoliko je teže vraćati magnetne punjenje u rešetku, treba redovno da se očisti magnetno punjenje. U slučaju da ni dalje ne možete lepo vratiti na mesto, javite nam i u roku od 5 radnih dana napravićemo remont.



GREEN MAGNETIK DOO.

May the magnetic force be with you!

24000 Subotica, Blaha Lujze 23.

Tel. +381 (0) 63-198-03-59

E-mail: office@greenmagnetik.rs

www.greenmagnetik.rs

Fiksna rešetka:

Razlika između fiksnog i razvlačivnog rešetke je da fiksni je jači i veća je magnetna sila koja može da se izmeri na njima. Njihovo čišćenje je ručno, zbog toga kod nekih poslova je prljavo posao, ali pošto su magneti hermetično zavareni, može da se očisti i sa vodom.

ČIŠĆENJE

Preporučeno je čistiti u gumenim rukavama, zaštitnom naočaru i zaštitnom masku. Čišćenje fiksne rešetke je moguće čistiti sa vodom. Kod razvlačive rešetke prvo treba kopče iskopčati, nakon toga izvaditi magnetne punjenje i samo rešetku smete oprati vodom, magnetne ne. Ako je čista i suva rešetka, samo onda stavite magnetne nazad na mesto. Ukoliko nije neophodno čišćenje sa vodom, nemojte čistiti sa vodom, sem kod fiksne rešetke.

NAPOMENA!

Radnike koji imaju PACEMAKER ne smeju da rade sa uređajem jer ima veliku magnetnu polju.

Čišćenje ne sme da se radi sa metalnim objektima zbog magnetne! Može da se čisti pomoću plastike, gume, nerđajućeg čelika itd.

Nakon čišćenja koristite gumene rukave, zaštitne naočare i maske.

Temperatura ne sme da prevazilazi dozvoljenu temperaturu na magnetne rude (N 80 C°, SH 150 C°, TH 250 C°, itd.)!