



## **GREEN MAGNETIK DOO.**

**May the magnetic force be with you!**

24000 Subotica, Blaha Lujze 23.

Tel. +381 (0)63-198-03-59

E-mail: office@greenmagnetik.rs

www.greenmagnetik.rs

### **INSTRUKCIJA ZA INSTALACIJU, RUKOVANJE, ODRŽAVANJE I BEZBEDAN RAD**

#### **GM-PRF-(T)-...-(FIX)-**

### **INSTRUKCIJA MAGNETNOG SEPARATORA**

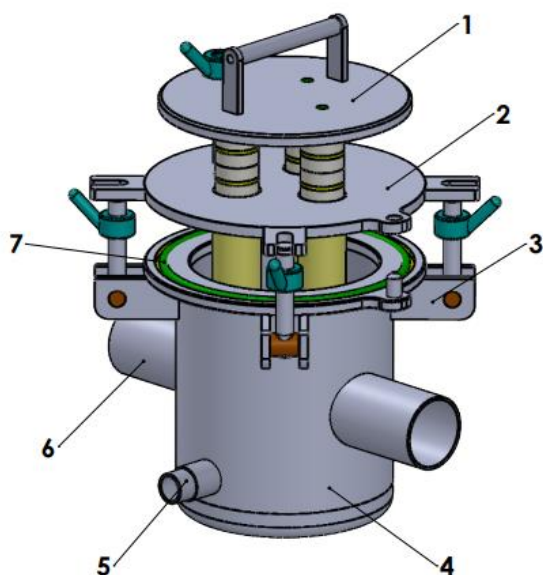

Magnetni separator je namenjen za zrnaste, prašaste i suve materijale. Predviđeno mesto mora da ima dovoljno mesta da magnete (2) možete izvaditi kod čišćenja, a ako ima dupli zid za odvajanje, imate mogućnost za cirkulaciju hladne i tople vode, u tom slučaju je neophodno je da imate cev. Instalacija može da bude direktno sa varenjem sa pomoćem prirubnice ili sa holenderom. Važno je da oni koji imaju PACEMAKER ne budu u kontaktu sa separatorom, jer ima veliku magnetnu polju.

### **RUKOVANJE I ODRŽAVANJE SEPARATORA**

Kada želite izvaditi magnetnu rešetku treba da skinete 4 komada šrafova (3). Pre nego što otpustite šrafove, pogledajte da li je sistem ispod pritiskom. Posle čišćenja rešetka pripazite da gume (7) redovno budu na mesto.

#### **Dupli zid:**

Kućište separatora (4) ima dupli zid, u kojoj može da teče hladna ili topla voda, koja funkcioniše tako, da na  $\frac{3}{4}$  cev stavite crevo za vodu. Dajemo garanciju da voda neće da curi, može da radi na više od 4 bari.

#### **Razvlačivna rešetka (Easy clean):**

Čišćenje je lakše zato što magnete rude (1) izvlačimo sve zajedno iz rešetke (2), tako sve rude čistimo odjednom. Pre nego što vratite magnete u rudu, pripazite da rešetka bude čist i suv. Rešetku nemojte udarati nigde i pazite da ne bude u blizini metala. Razvlačivnu rešetku možemo čistiti kada čistimo ceo sistem tako da magnetne punjenje izvadite iz rešetke (2), ali sam rešetka



## **GREEN MAGNETIK DOO.**

**May the magnetic force be with you!**

24000 Subotica, Blaha Lujze 23.

Tel. +381 (0)63-198-03-59

E-mail: office@greenmagnetik.rs

www.greenmagnetik.rs

ostane u kućište (3). Tako će metalna nečistoća ostati u rešetku i kada perete sistem isperete se i metalna nečistoća

### **Fix rešetka:**

Razlika između fiksnog i razvlačivnog rešetke je, da fiksna ima duži životni vek i ima veću magnetnu polju, ali čišćenje je samo ručno, zbog toga kod nekih poslova je čišćenje ovog tipa separatora prijav posao. Pošto magneti su hermetično zatvoreni, možete i vodom čistiti.

## **ČIŠĆENJE**

Kod čišćenja preporučujemo korišćenje gumene rukavice, zaštitnog maske i zaštitnog naočara. Fix rešetkasti može da se pere kada izvadite iz kućišta (4). Kod razvlačivni prvo treba otkopčati kopče (3) i izvaditi iz rešetke (2), izvadite magnetno punjenje (1) i samo rešetka sme da se pere, magnetna punjenje ne sme da dodirne voda, i onda stavljate nazad magnetne u rešetku kada je to čista i suva.

### **NAPOMENA!**

Radnike koje imaju PACEMAKER ne smeju da rade sa uređajem jer ima veliku magnetnu polju.

Čišćenje ne sme da se radi sa metalnim objektima zbog magnetne! Može da se čisti pomoću plastike, gume, nerdjajućeg čelika itd.

Nakon čišćenje koristite gumene rukave, zaštitne naočare i maske.

Temperatura ne sme da prevazilazi dozvoljenu temperaturu na magnetne rude (N 80 C°, SH 150 C°, TH 250 C°, itd.)!